



KYOCERA Connector Products Corporation

No. : 205-03-108

汎 用

取扱い説明書 INSTRUCTION MANUAL

Series 6208
1mm Pitch FPC Connector
<ZIF type>

B	DCN-415	3/26 '13	N.Kitagawa		Y.Fujii
A	-	6/06 '93	N.Hayashi		R.Kameoka
O	-	10/22 '92	N.Hayashi		R.Kameoka
No.	EDN/DCN	DATE	PREPARED	CHECKED	APPROVED

目 次
TABLE OF CONTENTS

1. はじめに Preface	2
2. 部品名称および型番 Part name and part number	2
2-1. 部品名称 Part name	2
2-2. 部品番号 Part number	2
3. 作業をはじめるとにあたって To begin with	3
3-1. 電線 Wire (FPC, FFC)	3
4. FPC/FFC 装着作業手順 Procedure for inserting FPC/FFC	4
4-1. その他の注意事項 Other caution	6
5. 治具によるスライダー開放手順 Procedure for opening the slider by using the jig	7
5-1. その他の注意事項 Other caution	8

1. はじめに Preface

6208 シリーズは、高密度実装化に対応すべく開発された、1mm ピッチ FPC/FFC 用の縦型 ZIF タイプコネクタです。また、ZIF 構造のため、スライダーを操作することにより、FPC/FFC の挿抜が容易にできます。

Series 6208 is a 1mm-pitch, straight and ZIF type FPC/FFC Connector that was developed to meet the demand of higher density package. Owing to the ZIF structure, an FPC/FFC is inserted or removed easily by operating the slider.

2. 部品名称および型番 Part name and part number

2-1. 部品名称 Part name

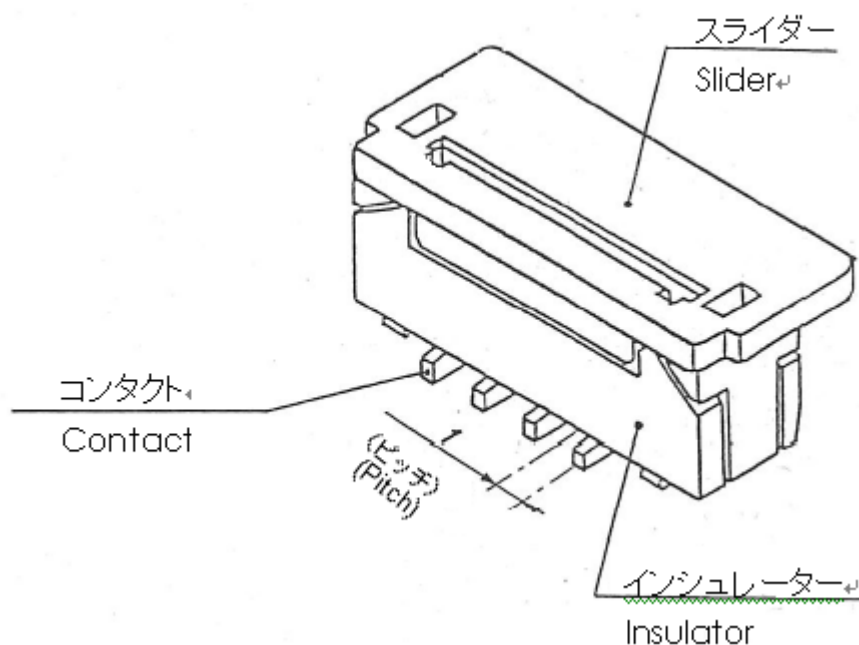

2-2. 部品番号 Part number

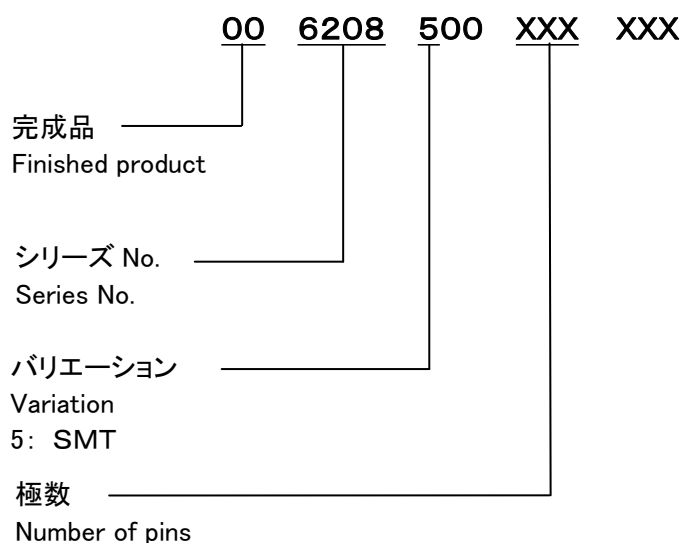

3. 作業をはじめるとにあって To begin with

本 1mmピッチ FPC コネクタは本来の機能を発揮させるために、適合 FPC,FFC を使用して以下の取扱い事項に注意し作業を行って頂くことをお願いいたします。

In order for this 1mm-pitch FPC connector to fulfill its original performance, use them only with applicable FPC's/FFC's and care is needed in using them as shown below.

3-1. 電線 Wire (FPC,FFC)

3-1-1 適合電線 Applicable wire

1mm ピッチ FPC,FFC ($t=0.3^{\pm 0.05}$)

寸法 添付図面及び仕様書参照

1mm-pitch FPC/FFC ($t=0.3^{\pm 0.05}$)

Dimensions: See the attached drawings and specifications.

4. FPC/FFC 装着作業手順 Procedure for inserting FPC/FFC

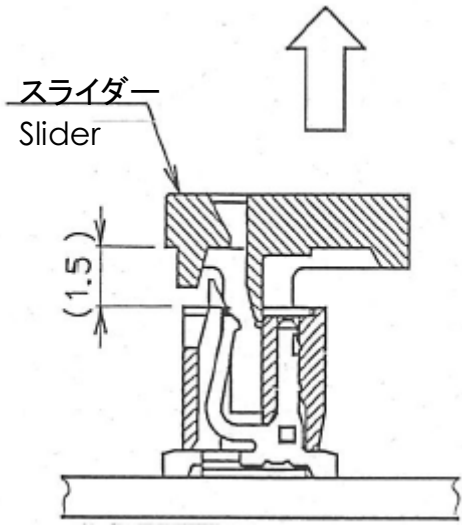
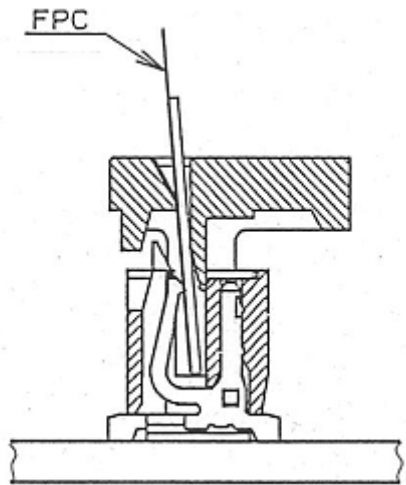
挿入 Insertion	
作業手順 Step	作業方法 Description
<p>(1)スライダを開ける。 Open the slider.</p>	<p>スライダを図のように引き上げて下さい。 一定の高さ(約 1.5mm)までしか上がりませんので硬くなったら、それ以上無理な力を加えないように注意して下さい。</p> <p>(注) トレー梱包の場合 スライダは開放状態で納入されます。 エンボス梱包の場合 スライダはロック状態で納入されます。</p> <p>Pull up the slider in the direction shown by the arrow in the above figure. It moves up to 1.5mm approximately, and do not apply further stress once feeling a tug.</p> <p>Note) The sliders are factory-opened for connectors packaged on trays, and they are factory-closed and locked for connectors packaged in Tape & Reel..</p> <div style="text-align: center;">  </div>
<p>(2)FPC/FFC を装着する。 Insert the FPC/FFC.</p>	<p>図のように FPC/FFC をインシュレータの底に突き当たるまでしっかり挿入して下さい。</p> <p>Insert the FPC/FFC until its end hits the bottom of the hole in the insulator housing.</p> <div style="text-align: center;">  </div>

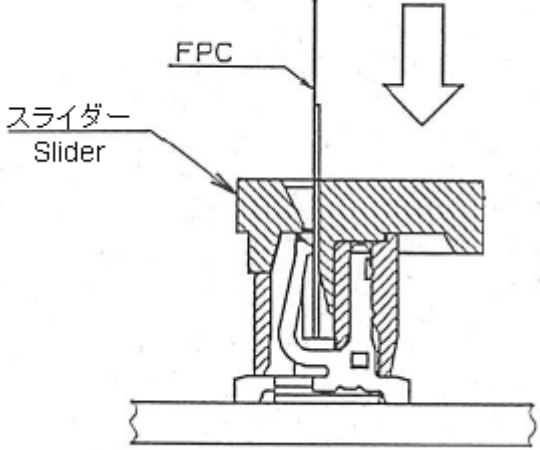
<p>(3)スライダーロックをする。 Lock the slider.</p>	<p>(2)図の位置まで FPC/FFC を挿入後、スライダーを下方方向にしっかり押し下げて下さい。 After inserting the FPC/FFC as shown in Step (2), depress the slider firmly fully downward.</p> 
---	---

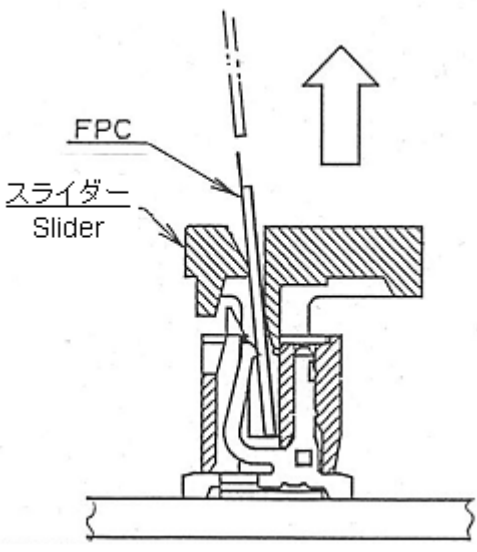
取り外し Removal	
作業手順 Step	作業方法 Description
<p>(4)スライダーを開ける。 Open the slider.</p>	<p>(1)と同じ作業でスライダーのロックは解除され、容易にFPC/FFCは矢印の方向に取り外すことができます。</p> <p>Unlock and open the slider as shown in Step (1), so that it is easy to remove the FPC/FFC in the direction shown by the arrow in the figure on the right.</p> <div style="text-align: center;">  </div>

4-1. その他の注意事項 Other caution

4-1-1 破損の恐れがあるため、スライダー開閉時(挿抜時)下図のハッチング部を持って作業しないよう注意して下さい。

Do not pinch the shaded part in the following figure when opening or closing the slider, or the connector may be damaged.

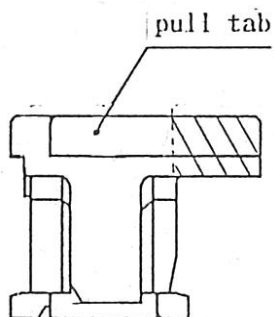

5. 治具によるスライダー開放手順 Procedure for opening the slider by using the jig

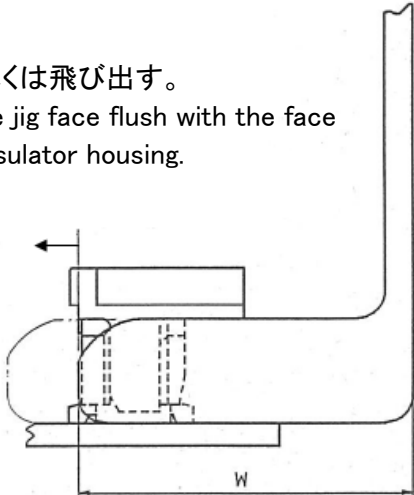
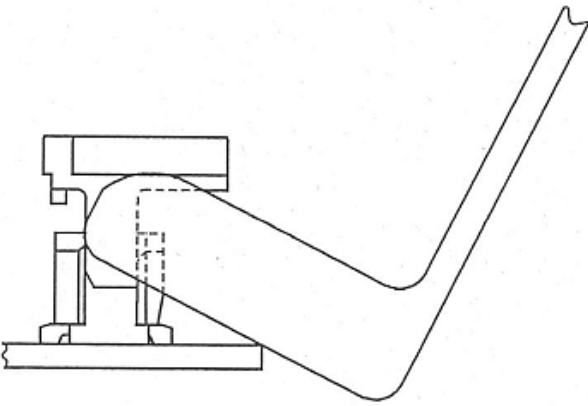
<p>作業手順 Step</p>	<p>作業方法 Description</p>
<p>(1) 治具のセット Set the jig..</p>	<p>スライダーがロックされた状態のコネクタに図のように治具をセットして下さい。その時、治具の先端がインシュレータの面と同等若しくはそれ以上飛び出ているか確認して下さい。また、絵と逆の方向から治具を挿入しないよう注意して下さい。 (注) 治具のWの領域の下は作業時の治具の支点となるため、他の部品又は、破損し易いものがないことを確認して下さい。</p> <p>Set the jig to the connector with its slider locked as shown in the figure on the right. Make sure that the tip of the jig is flush with the face of the insulator housing. Do not set the jig from the opposite direction shown in the figure.</p> <p>同等若しくは飛び出す。 Make the jig face flush with the face of the insulator housing.</p> 
<p>(2) スライダーを開ける。 Open the slider.</p>	<p>治具を図の方向へ傾けることにより、スライダーのロックは解除されます。(約 30°) Unlock the slider by tilting the jig as shown in the figure below (approx. 30°)</p> 

5-1. その他の注意事項 Other caution

5-1-1 治具の僅かな動き(30°)でスライダは開放しますので、それ以上無理な力を加えないよう注意して下さい。半田クラック、スライダ破損当の不具合の原因となります。

Since the slider is opened by a slight movement (30°) of the jig, do not apply any extra stress to the connector. Or solder cracks and/or slider breakage may be caused.

